

ГОСТ 13834-77 ФОРМА 010Д011Д ПЛАСТИНЫ ТВЕРДОСПЛАВНЫЕ ДЛЯ ДЕРЕВОРЕЖУЩИХ ФРЕЗ

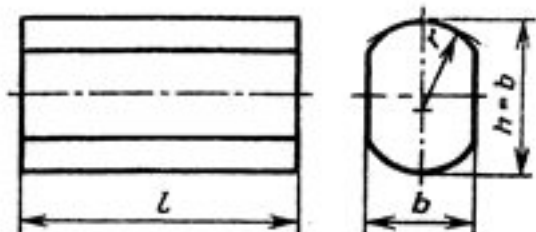

010Д

РАЗМЕРЫ ПЛАСТИН

ОБОЗНАЧЕНИЕ ПЛАСТИН ПО ГОСТУ

b

r

l

3,0

1,8

27

3001-0124

3,5

2,1

22

3001-0099

4,5

2,7

27

3001-0125

61

3001-0103

5,5

3,3

27

3001-0126

Назначение: для сверл

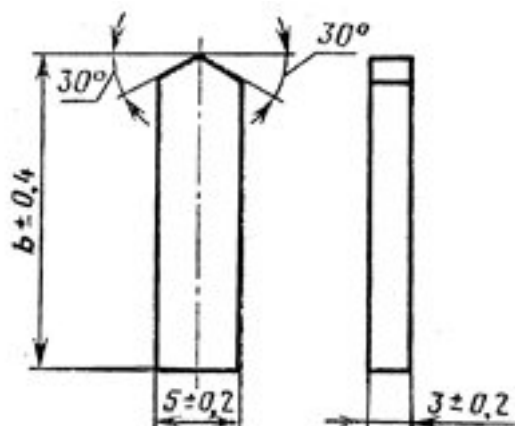

ГОСТ 13834-77 ПЛАСТИНЫ ПО ГОСТУ